

HERO

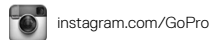

BLACK

加入 GoPro 風潮



目錄

認識您的 HERO8 Black	6
設定您的相機	8
認識您的 GoPro	14
自訂您的 GoPro	26
使用 QuikCapture	35
新增 HiLight 標記	37
設定畫面方向	38
攝錄影片	39
影片設定	45
拍攝相片	48
相片設定	55
縮時攝影	57
縮時攝影設定	61
即時串流	64
曝光控制	65
連線到外接麥克風	68
透過語音方式控制 GoPro	69
播放媒體	73
連線到其他裝置	77

目錄

傳輸媒體內容	79
設定您的偏好設定	84
重要訊息	93
重設相機	95
裝設您的 GoPro	97
卸下護蓋	102
維護	104
電池相關資訊	105
疑難排解	108
技術規格：影片	109
技術規格：相片	120
技術規格：縮時攝影	125
技術規格：Protune	130
客戶支援	138
商標	138
法規資訊	138

認識您的 HERO8 Black

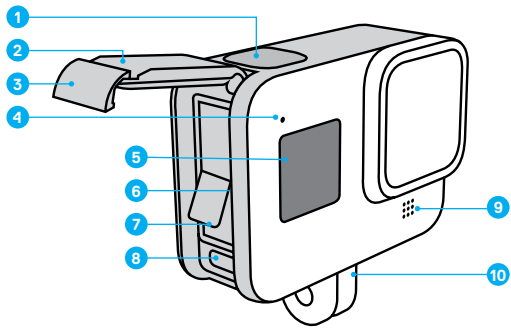

1. 快門按鈕 
2. 護蓋
3. 護蓋扣鎖
4. 狀態指示燈
5. 狀態螢幕

6. microSD 記憶卡插槽
7. 電池
8. USB-C 連接埠
9. 麥克風
10. 固定接頭

認識您的 HERO8 Black

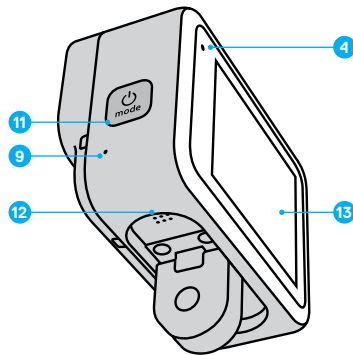

11. 模式按鈕 
12. 喇叭
13. 觸控螢幕

瞭解如何使用您 GoPro 隨附的配件。請參閱 [裝設您的 GoPro](#) (第 97 頁起)。

設定您的相機

MICROSD 記憶卡

您需要 microSD 記憶卡 (另外選購) 才能儲存影片及相片。請使用符合以下規格的知名品牌記憶卡：

- microSD、microSDHC 或 microSDXC
- Class 10 或 UHS-I 等級
- 容量最高 256GB

如需 microSD 記憶卡推薦清單，請造訪：gopro.com/microSDcards。

注意：接觸 SD 記憶卡前請先確認您的雙手是否潔淨乾燥。請查看製造商的說明指示，以確認您的記憶卡的容許溫度範圍以及其他重要資訊。

專業提示：請定期格式化您的 SD 記憶卡，以保持卡片的良好狀態。格式化會清除所有的媒體內容，因此進行前請務必先另行儲存記憶卡中的檔案。

1. 向下撥動以存取儀表板。
2. 點選「偏好設定」>「重設」>「格式化 SD 記憶卡」。

若想要瞭解如何儲存您的影片與相片，請參閱 [傳輸媒體內容](#) (第 79 頁)。

設定您的相機

充電電池

為發揮最佳效能，請務必使用 GoPro 充電電池 (HERO8 Black/HERO7 Black/HERO6 Black) 來搭配您全新的 GoPro。

雖然舊款的 GoPro 電池和非 GoPro 電池可裝入 HERO8 Black 使用，但相機的效能會大幅受限。

專業提示：有個簡易的方法可以檢查電池狀態，並確定使用的是正確的電池。

1. 向下撥動以存取儀表板。
2. 點選「偏好設定」>「關於」>「電池資訊」。

設定您的相機

MICROSD 記憶卡 + 電池安裝

1. 解開護蓋扣鎖並翻開護蓋。



2. 將相機電源關閉，然後將 SD 記憶卡以標籤面朝向電池槽的方向插入記憶卡插槽。

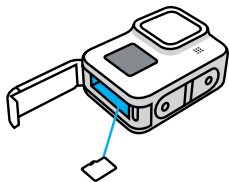

您可以用指甲將記憶卡按壓進插槽內來讓它彈出。

設定您的相機

3. 裝入電池。

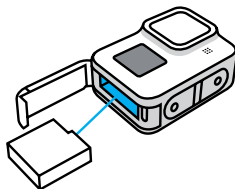

4. 請使用隨附的 USB-C 傳輸線，將相機連接至 USB 充電器或電腦。

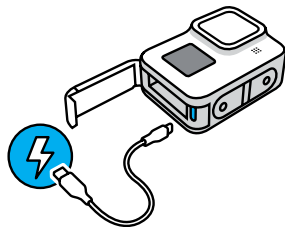

電池完全充飽大約需要 2 個小時。相機狀態指示燈會在充電完畢時熄滅。如要深入瞭解，請參閱 [電池相關資訊](#) (第 105 頁)。

專業提示：若要以最快的速度充電，請使用 GoPro Supercharger (選購)。

設定您的相機

5. 充電完成後，請拔除傳輸線並關上護蓋。使用相機前，請確認護蓋扣鎖已關上並上鎖。



6. 按壓護蓋紋鏈以確保密合。

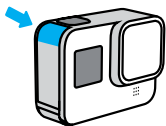

警告：您的 GoPro 護蓋採可拆式設計。請檢查護蓋扣鎖，並在關上護蓋後按壓紋鏈，確認護蓋呈現上鎖、密封且防水的狀態。

設定您的相機

更新相機軟體

若要取得最新功能，並讓 GoPro 發揮最佳效能，請確認相機所使用的軟體一律為最新版本。

透過 GoPro App 進行更新

1. 從 Apple App Store 或 Google Play 下載應用程式。
2. 按照應用程式畫面上的操作說明，將相機連線至您的行動裝置。若有新的相機軟體可供使用，應用程式會告訴您如何安裝。

手動更新

1. 請造訪 gopro.com/update。
2. 請從相機選單中選擇 *HERO8 Black*。
3. 選擇 **手動更新相機**，並依照指示操作。

專業提示：想要知道您目前使用的軟體版本嗎？您可以從這裡瞭解相關資訊。

1. 向下撥動以存取儀表板。
2. 點選「偏好設定」>「關於」>「相機資訊」。

認識您的 GoPro

開啟電源

按下模式按鈕  即可開啟 HERO8 Black。

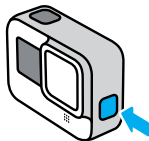

關閉電源

按住模式按鈕  即可加以關閉。

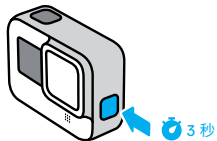

警告：使用 GoPro 與其固定座及配件時，請注意安全。請隨時注意周遭狀況，避免傷害到自己或者他人。

請確實遵守包括隱私權法規在內的所有當地法律規範。其中，隱私權法規可能會限制特定地區的拍攝行為。

認識您的 GoPro

使用觸控螢幕

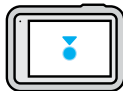

點選

選取項目、開啟或關閉設定。

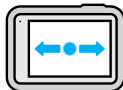

向左或向右撥動

在「影片」、「相片」和「縮時攝影」模式間切換。

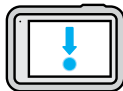

自螢幕邊緣向下撥動

在相機處於水平方向時會開啟儀表板。



自螢幕邊緣向上撥動

觀看最新拍攝的相片或影片，以及存取媒體庫。

認識您的 GoPro



按住拍攝畫面
開啟並調整曝光控制。



按住任一向後箭頭
跳回主要的拍攝、媒體庫或儀表板畫面。

認識您的 GoPro

拍攝模式

GoPro 擁有三種主要拍攝模式。



向左或向右撥動來切換至您想要的模式。

影片

包含「標準」、「活動」、「電影」和「慢動作」預設設定。如要深入瞭解，請參閱[攝錄影片](#) (第 39 頁)。

相片

包含「相片」、「即時連續快拍」、「連續快拍」和「夜間」預設設定。如要深入瞭解，請參閱[拍攝相片](#) (第 48 頁)。

縮時攝影

包含「TimeWarp 影片」、「縮時攝影」和「夜間縮時」預設設定。如要深入瞭解，請參閱[縮時攝影](#) (第 57 頁)。

專業提示：當相機為開啟狀態時，您可以按下模式按鈕  來切換模式。

認識您的 GoPro

拍下完美畫面

1. 按下快門按鈕  即可開始攝錄。



2. 再次按下快門按鈕  即可停止攝錄（此功能僅適用於「影片」、「縮時攝影」和「即時串流」）。

認識您的 GoPro

拍攝畫面

此畫面可讓您存取相機的拍攝設定



1. 目前模式（「影片」、「相片」或「縮時攝影」）
2. 剩餘攝錄時間/相片
3. 可靈活配置的螢幕捷徑
4. 拍攝設定
5. 電池狀態

注意：當您旋轉 GoPro 進行垂直拍攝時，將無法使用拍攝設定。請務必在旋轉相機前先選擇您要的設定。

認識您的 GoPro

變更預設設定

每個拍攝模式都有預設設定，可讓您在拍攝時輕鬆來回切換最佳的模式和設定。這些模式和設定能讓您盡可能輕鬆地拍到想要的畫面。

1. 點選拍攝設定。



2. 點選要使用的預設設定。所有預設設定都會鎖定在您的相機中，方便您隨時使用。



認識您的 GoPro

自訂預設設定

您只需點選幾下，即可變更預設設定。

1. 點選要調整的預設設定旁的 。



2. 點選您要變更的設定。



認識您的 GoPro

畫面上的指示會提供您各個選項的簡表。



如有有關進階設定的詳細資訊，請參閱 [技術規格](#) (第 109 頁起)。

3. 向下捲動以取得更多進階設定。



如有有關所有進階設定的詳細資訊，請參閱 [Protune](#) (第 130 頁起)。

認識您的 GoPro

4. 點選  以儲存變更並返回預設設定畫面。



注意：您無法刪除預先載入的預設設定，但您可以隨心所欲自訂預設設定。您也可以建立自己的自訂預設設定。

如要深入瞭解，請參閱 [建立您自己的預設設定](#) (第 26 頁)。

專業提示：在拍攝畫面中，您可以按住拍攝設定，直接跳至設定選單。

認識您的 GoPro

將預設設定回復到其原始設定

您隨時都可以回復到預設設定的原始設定值。

1. 點選 。



2. 點選 。





3. 點選「完成」。

注意：您也可以捲動至設定清單的末端，然後點選「回復」。

認識您的 GoPro

使用按鈕瀏覽

GoPro 雖然防水，但觸控螢幕在水中無法運作。因此須使用按鈕與正面螢幕，來變更模式與設定。

1. 在相機電源開啟時，按住模式按鈕  並按下快門按鈕 。正面螢幕將出現選單。
2. 按下模式按鈕以捲動瀏覽模式與設定。
3. 利用快門按鈕以選取和調整設定。
若要退出：按住快門按鈕，或捲動直到看見「完成」，接著按下快門按鈕。

注意：使用按鈕瀏覽時，無法使用儀表板和媒體庫選單。

自訂您的 GoPro

HERO8 Black 是有史以來最容易自訂的 GoPro 產品。您可建立自己的預設設定，並將畫面個人化以供您立即存取最常用的設定。

建立您自己的預設設定

適合整天在外面斜坡上拍照的完美拍攝設定，不一定適合進行室內攝錄。自訂的預設設定可讓您設定及儲存這兩種狀況適用的設定，方便您快速來回切換。

1. 點選拍攝設定，然後捲動至預設設定清單底部並點選 **+**。



2. 點選設定以進行變更。



自訂您的 GoPro

畫面上的指示會提供您各個選項的簡表。如需有關所有設定的詳細資訊，請參閱 [技術規格](#) (第 109 頁起)。

向下捲動以取得更多進階設定。



如需有關進階設定的詳細資訊，請參閱 [Protune](#) (第 130 頁起)。

3. 完成後請點選 **✓**。



自訂您的 GoPro

4. 選擇預設設定的圖示和名稱。



5. 點選 ✓ 以儲存您的預設設定。

在試過您的預設設定後，您可能需要加以微調。點選預設設定旁的 ✎ 以進行調整。

自訂您的 GoPro

刪除預設設定

1. 點選 ☰。



2. 點選 ✕。



3. 點選「完成」。

注意：您也可以捲動至設定清單的末端，然後點選「刪除」。

自訂您的 GoPro

建議的設定

當您要拍攝您熱愛的活動時，以下是一些拍攝的最佳模式和設定建議。您可將其當成預設設定的起點盡情嘗試，並找出最適合您的設定。

活動	影片	相片
空中	<ul style="list-style-type: none">1080p120、廣角鏡頭4K60、廣角鏡頭15 倍速 TimeWarp 影片	<ul style="list-style-type: none">縮時相片 (1 秒時間間隔) 1080p120、廣角鏡頭連續快拍 (30/3 速率)、廣角鏡頭
騎自行車	<ul style="list-style-type: none">1440p60、廣角鏡頭2.7K60 4:3、廣角鏡頭15 倍速 TimeWarp 影片	<ul style="list-style-type: none">縮時相片 (5 秒時間間隔)、廣角鏡頭
室內	<ul style="list-style-type: none">1440p30、廣角鏡頭1080p30、廣角鏡頭	<ul style="list-style-type: none">相片或連續相片、廣角鏡頭
摩托車	<ul style="list-style-type: none">1440p60、廣角鏡頭2.7K60 4:3、廣角鏡頭15 倍速 TimeWarp 影片	<ul style="list-style-type: none">縮時相片 (5 秒時間間隔)、廣角鏡頭
固定	<ul style="list-style-type: none">1440p60、廣角鏡頭4K60、廣角鏡頭自動 TimeWarp 影片	<ul style="list-style-type: none">縮時相片 (5 秒時間間隔)、廣角鏡頭
戶外	<ul style="list-style-type: none">1440p60、廣角鏡頭4K60、廣角鏡頭10 倍速 TimeWarp 影片	<ul style="list-style-type: none">相片或連續相片、廣角鏡頭

自訂您的 GoPro

活動	影片	相片
個人視角*	<ul style="list-style-type: none">1440p60、廣角鏡頭1440p120、廣角鏡頭15 倍速 TimeWarp 影片	<ul style="list-style-type: none">縮時相片 (2 秒時間間隔)、廣角鏡頭連續快拍 (30/3 速率)、廣角鏡頭
自拍	<ul style="list-style-type: none">1440p60、窄角鏡頭4K60 4:3、窄角鏡頭	<ul style="list-style-type: none">相片、窄角鏡頭、超級相片、自拍計時器
雪景	<ul style="list-style-type: none">1080p120、廣角鏡頭4K60、廣角鏡頭15 倍速 TimeWarp 影片	<ul style="list-style-type: none">縮時相片 (1 秒時間間隔)、廣角鏡頭連續快拍 (30/3 速率)、廣角鏡頭
小徑	<ul style="list-style-type: none">1440p60、廣角鏡頭4K30 4:3、廣角鏡頭15 倍速 TimeWarp 影片	<ul style="list-style-type: none">相片、廣角鏡頭
旅行	<ul style="list-style-type: none">1440p60、廣角鏡頭4K60、廣角鏡頭10 倍速 TimeWarp 影片	<ul style="list-style-type: none">相片或連續相片、廣角鏡頭
水中	<ul style="list-style-type: none">1080p240、廣角鏡頭1440p60、廣角鏡頭4K60、廣角鏡頭	<ul style="list-style-type: none">縮時相片 (2 或 5 秒時間間隔)、廣角鏡頭連續快拍 (30/6 速率)、廣角鏡頭

*個人視角 (POV) 畫面即是從您的觀看角度使用佩戴式固定座或手持固定座拍攝的畫面。

自訂您的 GoPro

個人化螢幕捷徑

螢幕捷徑讓您輕輕一觸即可快速存取相機的拍攝設定。每個模式都有自己的預設捷徑，但您可以將其變更為您最常用的設定。您甚至可以為各個預設設定建立不同的捷徑。

1. 點選要調整之預設設定旁的 。



2. 向下捲動至「螢幕設定」。



自訂您的 GoPro

3. 點選您要放置新捷徑的位置。



4. 捲動瀏覽右側所有可用的捷徑，然後選擇您要的捷徑。



如需有關捷徑的詳細資訊，請參閱 [技術規格](#) (第 109 頁起) 和 [Protune](#) (第 130 頁起)。

自訂您的 GoPro

5. 點選  以儲存變更並返回預設設定畫面。



現在您只要點選捷徑即可切換設定。

專業提示：在拍攝畫面中，按住捷徑即可跳至捷徑選取畫面。

使用 QuikCapture

QuikCapture 是開啟 GoPro 電源並進行拍攝最快速且最簡單的方式。您只需要按一個按鈕。

利用 QUIKCAPTURE 攝錄影片

1. 在相機電源關閉時，按下快門按鈕 。



2. 再次按下快門按鈕  即可停止攝錄並關閉相機。

注意：使用 QuikCapture 時，相機將會以最近一次使用的設定開始攝錄。

如需更多影片選項，請參閱 [攝錄影片](#) (第 39 頁)。

使用 QuikCapture

利用 QUIKCAPTURE 拍攝縮時攝影

1. 在相機電源關閉時，按住快門按鈕 ，直到您的相機電源開啟（約需 3 秒鐘）。相機會從您上次使用的「縮時攝影」模式開始攝錄。

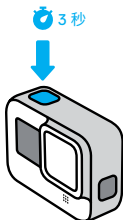

2. 再次按下快門按鈕  即可停止縮時攝影並關閉相機。

如需更多縮時攝影選項，請參閱 [縮時攝影](#) (第 57 頁)。

關閉 QUIKCAPTURE

QuikCapture 預設為開啟，但您可以將其關閉。

1. 向下撥動以存取儀表板。
2. 點選 。

專業提示：由於 QuikCapture 只會在攝錄時才開啟相機，因此不失為延長電池續航力的好方法。

新增 HiLight 標記

在攝錄或播放時按下模式按鈕 ，即可在影片和相片中標記您最喜歡的時刻。此動作會新增一個 HiLight 標記 ，讓您在觀看影片、製作影片或找尋某個拍攝畫面時，可以更輕易找到這些精彩時刻。

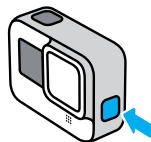

您也可以透過 GoPro App 或者在「語音控制」開啟時說出「GoPro HiLight」來新增 HiLight 標記。

專業提示：GoPro App 在製作影片時會尋找 HiLight 標記。這項功能可確保您最喜歡的片段會包含在您的故事裡。

設定畫面方向

旋轉相機即可輕易切換水平和垂直拍攝方向。HERO8 Black 即使以上下倒置的方式安裝，拍攝相片和影片時畫面也會自動轉正。觸控螢幕選單會自動進行調整，讓您的媒體內容在播放時自行轉正。

在您按下快門按鈕  時會鎖定方向。在搭乘雲霄飛車等狀況下進行攝錄時，若相機拍攝角度傾斜，您錄製的影片也將會隨之傾斜。就算天旋地轉，也能捕捉精彩每一刻。

鎖定方向

HERO8 Black 可讓您以水平或垂直方向鎖定畫面。當您將相機裝在佩戴式固定座以及手持固定座進行拍攝時，此功能特別實用。因為這是最有可能發生意外以錯誤方向進行拍攝的情況。

向下撥動以存取儀表板。

1. 將相機轉到想要的方向。
2. 點選儀表板上的 。

螢幕即告鎖定，將會與相機的方向相符。

注意：只有「偏好設定」中的「方向」已設為「所有」（預設）的狀況下，這種螢幕鎖定方式才會發揮作用。

設定水平鎖定

您也可以將 GoPro 設定為僅以水平方向攝錄。

向下撥動以存取儀表板。

1. 點選「偏好設定」>「觸控螢幕」>「方向」。
2. 從「自動」（預設）切換為「水平」。

無論相機為正向朝上或是上下顛倒，GoPro 都會以正向朝上攝錄。您也可以鎖定儀表板的方向。

攝錄影片

您的 GoPro 預載了四種影片預設設定。各個預設設定都有專屬特色。選擇預設設定後，按下快門按鈕  即可開始攝錄。再按一次即可停止。

標準（預設）

多功能的預設設定，非常適合進行全能型攝錄。這項預設設定能以每秒 60 幀 (fps) 拍攝 1080p 影片，供您的手機和電視進行全螢幕播放。數位鏡頭會設為廣角，可在畫面中拍進更大的場景範圍。

活動

使用這項預設設定，可為您熱愛的活動拍攝極具臨場感的影片。這項預設設定會使用 SuperView 數位鏡頭以 60 fps 攝錄 2.7K 影片。這會讓您的影片能進行高解析度全螢幕播放，體現經典的 GoPro 風格。

電影

以 30 fps 拍攝令人驚嘆的 4K 高解析度影片。這項預設設定會使用線性數位鏡頭，使魚眼效果更為平滑，讓您的影片充滿戲劇張力。

慢動作

非常適合拍攝高速動作，這項設定可攝錄 240 fps 的 1080p 影片。這可讓您在播放時將畫面放慢到正常速度的 1/8 倍，並捕捉肉眼無法看到的驚人細節。

攝錄影片

螢幕捷徑

影片預設設定具有四個預設捷徑，但您可以將其替換成任何想要的捷徑。

如要深入瞭解，請參閱 [個人化螢幕捷徑](#) (第 32 頁)。

注意：「慢動作」預設設定沒有預設捷徑。

慢動作

點選「慢動作」捷徑會自動將幀率重設為 120 fps。這可讓您在播放時將影片放慢到正常速度的 1/4 倍。

注意：若在點選「慢動作」後錄製 4K30 或 2.7K30 (4:3) 影片，會使幀率提高至 60 fps。這可讓您在播放時將影片放慢到正常速度的 1/2 倍。

攝錄影片

1. 在您開始攝錄之前，請點選 。



2. 按下快門按鈕  即可開始攝錄。



攝錄影片

數位鏡頭

更換 GoPro 的數位鏡頭就像更換舊式相機鏡頭的方式一樣。鏡頭會影響相機拍攝的場景範圍、縮放程度，以及畫面是否有魚眼效果。

1. 點選 **W**。



2. 捲動瀏覽選項以即時預覽各選項，接著點選您所需的項目。



注意：部分數位鏡頭僅能搭配特定的幀率運作。必要時，HERO8 Black 會在您切換鏡頭時自動調整幀率。

攝錄影片

HyperSmooth 強化

在地形崎嶇時使用 HyperSmooth 強化功能可讓影像穩定功能發揮最大效果。

1. 在您開始攝錄之前，請點選 **IS**。



2. 按下快門按鈕 **📷** 即可開始攝錄。

如要深入瞭解，請參閱 [HyperSmooth 2.0 影像穩定功能](#) (第 118 頁)。

注意：選擇窄角數位鏡頭時，會自動開啟 HyperSmooth 強化。

專業提示：HyperSmooth 強化會密集地剪裁影像，提供極致影片穩定功能。關閉 HyperSmooth 2.0 來錄製未經穩定處理的未剪裁影片，或是使用「開啟」或「高級」設定來錄製擁有更廣視野的穩定影片。

攝錄影片

觸控變焦

「觸控變焦」可以幫助您捕捉近距離動作畫面。

1. 點選 。



2. 使用滑桿來選擇縮放程度。



3. 縮放程度在您重新予以調整、切換拍攝模式或關閉相機前，都會維持鎖定狀態。

影片設定

以下是影片設定的細項。點選 ，然後點選設定以進行變更。





模式（建立自訂的預設設定時可用）

選擇您要的模式：「影片」（適用於傳統影片）、「循環攝錄」或「慢動作」。

循環攝錄

循環攝錄會在您拍到想要捕捉的瞬間之前，以連續循環攝錄方式進行攝錄，以讓您節省 SD 記憶卡的空間。當您在等待特別事件發生時（例如釣魚時），或在可能不會有特別事件發生的情況下（如行車紀錄器功能），皆可以使用此功能。

讓我們說明此功能如何運作：

- 舉例來說，如果您選取 5 分鐘的時間間隔，則當您按下快門按鈕  停止攝錄後，相機僅會儲存停止前 5 分鐘的片段。
- 如果您持續攝錄 5 分鐘但未按下快門按鈕 ，您的相機將從頭開始攝錄，並覆蓋舊影片。

影片設定

慢動作

這些高幀率設定可讓您在播放時將影片放慢到正常速度的 1/8 倍或 1/4 倍。針對 1/8 倍超慢動作，請將解析度設為 1080p，幀率設為 240 fps。針對 1/4 倍超慢動作，請選擇 2.7K、1440p 或 1080p 解析度，並搭配 120 fps 的幀率。

RES | FPS

解析度 (RES) 是依長寬比分類。高的 4:3 解析度 (適合自拍及個人視角拍攝) 會列在上方列。寬螢幕 16:9 解析度 (適合電影拍攝) 會在下方列。

每秒拍攝幀數 (fps) 會列在畫面最下方。搭配所選解析度的所有可選用幀率皆會以白色顯示。無法選用的幀率則以灰色顯示。您可使用較高的幀率拍攝快速移動的動作畫面或慢動作畫面。

預設解析度和 fps 會因您選擇的預設設定而有所不同。

如要深入瞭解，請參閱：

- [影片解析度 \(RES\)](#) (第 109 頁)
- [每秒拍攝幀數 \(FPS\)](#) (第 112 頁)
- [長寬比](#) (第 113 頁)

鏡頭

選擇最適合您的拍攝畫面的數位鏡頭：「SuperView」、「廣角」、「線性」或「窄角」。預設鏡頭會因您選擇的預設設定而有所不同。

注意：可選用的鏡頭會根據您已選定的解析度與幀率而有所不同。

如要深入瞭解，請參閱 [數位鏡頭 \(影片\)](#) (第 114 頁)。

影片設定

時間間隔 (循環攝錄)

選擇 GoPro 在開始一個新循環前的攝錄持續時間。預設的時間間隔為 5 分鐘。

如要深入瞭解，請參閱 [循環攝錄時間間隔](#) (第 119 頁)。

HYPERSMOOTH

有了 HyperSmooth 2.0 影像穩定功能，即使沒有三軸穩定器，也能拍出與之比擬的流暢影片，非常適合搭配騎單車、滑雪等活動使用，也能用於手持攝錄。可選用的設定為「提高」、「高級」、「開啟」和「關閉」。

如要深入瞭解，請參閱 [HyperSmooth 2.0 影像穩定功能](#) (第 118 頁)。

低光源

當您以每秒 50 或 60 幀的速度攝錄影片時，GoPro 會使用「低光源自動功能」來自動適應較暗的場景。此功能預設為開啟，但您可於此處將其關閉。

如要深入瞭解，請參閱 [低光源自動功能](#) (第 119 頁)。

變焦

觸控變焦可以幫助您捕捉近距離動作畫面。請使用右側滑桿以鎖定縮放程度。

短片

拍攝可快速且輕鬆地儲存到手機上、並分享到社群媒體上的 15 秒或 30 秒的短片。短片預設為關閉。



PROTUNE 可讓您手動控制進階設定，包括位元速率、色彩、ISO 限制、曝光、麥克風等設定。

如要深入瞭解，請參閱 [Protune](#) (第 130 頁)。

拍攝相片

GoPro 有四種相片預設設定。只要選擇您想要的相片類型，然後按下快門按鈕  即可拍攝。所有相片皆以 1200 萬像素拍攝，預設數位鏡頭設為「廣角」。

相片 (預設)

使用這項預設設定可拍攝單張相片或一系列的連續相片。按一下快門按鈕  會拍攝單張相片。按住快門按鈕  會以高達每秒 30 張的速率拍攝連續相片 (速率視光線條件而定)。

即時連續快拍

「即時連續快拍」能拍攝按下快門按鈕  之前 1.5 秒和之後 1.5 秒的連續快拍相片。您可以瀏覽連續快拍，找出完美的畫面，或將整段連拍畫面以短片形式進行分享。

連續快拍

「連續快拍」會以極高速率拍攝一系列相片。此功能非常適合拍攝快速移動的動作畫面。這項預設設定會自動根據光線條件，在一秒內拍攝多達 30 張的相片。

夜間

「夜間」預設設定會自動調整相機的快門速度，在拍攝期間吸收更多的光。此模式非常適合昏暗或黑暗的場景，但在手持拍攝或使用固定座拍攝等相機可能移動的情況下，則不建議使用此模式。

拍攝相片

螢幕捷徑

相片預設設定有具四個預設捷徑，但您可以將其替換成任何想要的捷徑。

如要深入瞭解，請參閱 [個人化螢幕捷徑](#) (第 32 頁)。

注意：「輸出」僅是「相片」預設設定的一項預設捷徑，但您也可以視需要在「連續快拍」和「夜間」模式中加以設定。

自拍計時器

使用計時器可設定自拍、團體照以及各種拍照情境。

1. 點選 。



拍攝相片

2. 選擇 3 秒 (適合自拍) 或 10 秒 (適合團體照)。



3. 按下快門按鈕 。您的相機將會開始倒數。同時，相機會發出提示音，狀態指示燈也會閃爍。嗶聲與閃爍會於拍攝前，隨著倒數時間減少加快頻率。



注意：當您切換至「夜間相片」模式時，為避免產生模糊的低光源相片，計時器會自動設定為 3 秒。

拍攝相片

數位鏡頭

「數位鏡頭」會影響相機拍攝的場景範圍、縮放程度，以及畫面的魚眼效果。輪流切換以查看到最適合拍攝畫面的選項。

1. 點選 。



2. 捲動瀏覽選項以即時預覽各選項，接著點選您所需的項目。



注意：「即時連續快拍」只會使用廣角鏡頭。

拍攝相片

輸出

HERO8 Black 能讓您決定相片的處理和儲存方式。相片模式（一次拍攝一張相片）能為您提供最多選項。

輸出	模式	說明
超級相片	相片	會自動使用進階影像處理技術，讓您在任何光線下都能拍出最精彩的相片。每次拍攝都可能需要較長的時間。
HDR	相片	會將多張相片合成為一張相片，進而呈現混合不同光影條件下的場景細節。
標準	相片、連續快拍、夜間	會將相片儲存為標準 .jpg 檔案。
RAW	相片、連續快拍、夜間	會將每張相片儲存為 .jpg 和 .gpr 檔案，以搭配您最愛的相片編輯程式使用。

拍攝相片

1. 點選 。



2. 捲動瀏覽右側選項，然後點選您要的選項。



拍攝相片

觸控變焦

「觸控變焦」可以幫助您捕捉近距離動作畫面。

1. 點選 。



2. 使用滑桿來選擇縮放程度。



3. 縮放程度在您重新予以調整、切換拍攝模式或關閉相機前，都會維持鎖定狀態。

專業提示：您可以將「連續快拍」、「自拍計時器」、「變焦」等功能依喜好任意組合來進行拍攝。

相片設定

以下是可選用之相片設定的概觀。點選  以存取設定選單，然後直接點選設定以進行變更。



鏡頭

選擇最適合您的拍攝畫面的數位鏡頭：「廣角」、「線性」或「窄角」。捲動瀏覽右側選項以即時預覽各選項，接著點選您所需的選項。

如要深入瞭解，請參閱 [數位鏡頭 \(相片\)](#) (第 123 頁)。

輸出 (相片、連續快拍、夜間)

為您的拍攝畫面設定處理程度以及檔案的儲存方式。選擇「超級相片」、「HDR」、「標準」或「RAW」。

如要深入瞭解，請參閱：

- [超級相片](#) (第 120 頁)
- [HDR](#) (第 121 頁)
- [RAW 格式](#) (第 124 頁)

相片設定

計時器

為您的相片設定 3 秒或 10 秒的計時器。

變焦

觸控變焦可以幫助您捕捉近距離動作畫面。請使用右側滑桿以鎖定縮放程度。

百萬像素 (即時連續快拍)

為您的即時連續快拍畫面選擇 800 萬像素或 1,200 萬像素的解析度。800 萬像素 (預設) 與大多數手機相容。1,200 萬像素僅與最新的高階手機相容。

連續快拍速率 (連續快拍)

選擇相機在 1、3、6 或 10 秒連續快拍下的相片拍攝數量。

如要深入瞭解，請參閱 [連續快拍速率](#) (第 122 頁)。

快門 (夜間)

設定相機快門於拍攝夜間相片時的開啟時間。拍攝較暗場景時，請選擇較長的曝光時間。

如要深入瞭解，請參閱 [快門速度](#) (第 122 頁)。

PROTUNE (相片、連續快拍、夜間)

Protune 可讓您手動控制進階設定，包括位元速率、色彩、ISO 限制、曝光等設定。

如要深入瞭解，請參閱 [Protune](#) (第 130 頁起)。

縮時攝影

縮時攝影會以固定的時間間隔拍攝影片影格，將長時間的活動變成可分享的簡短影片。您的 GoPro 具有三個縮時攝影預設設定。只要按下快門按鈕  即可開始錄影，再按一次即可停止。

TIMEWARP 2.0 (預設)

HERO8 Black 可以使用 TimeWarp 2.0 影像穩定功能，在您移動時拍攝超穩定的縮時影片，讓您加速時間的流動。此功能非常適合騎乘登山自行車、健行或進行其他活動時使用。這項預設設定會一邊使用廣角數位鏡頭拍攝 1080p 影片，一邊自動調整拍攝速度，以獲得最佳效果。

您還可以點選 ，以在最有興趣的瞬間讓影片減速至正常速度，之後再點選一下即可再次加速。

縮時攝影

使用這項預設設定即可在相機架好並保持靜止時拍攝縮時攝影影片。此功能相當適合日落、街景、藝術專案和其他需要一段長時間慢慢推演的畫面。它會使用廣角數位鏡頭拍攝 1080p 影片，同時每隔 0.5 秒即拍攝一個畫面。

夜間縮時

夜間縮時功能可在昏暗低光的環境中拍攝縮時影片。這項功能會自動調整快門速度來讓更多光線進入，並挑選能提供最佳拍攝效果的時間間隔。它會使用廣角數位鏡頭攝錄 1080p 影片。在手持拍攝或使用固定座拍攝這類相機可能移動的情況下，不建議使用夜間縮時。

專業提示：HERO8 Black 還可以拍攝縮時攝影和夜間縮時相片。直接前往設定中的「格式」並選擇「相片」即可。

縮時攝影

螢幕捷徑

「縮時攝影」預設設定包含兩個預設捷徑，但您可以將其替換成任何想要的捷徑。

如要深入瞭解，請參閱[個人化螢幕捷徑](#) (第 32 頁)。

專業提示：雖然只有兩個預設捷徑，但最多可以有四個。

數位鏡頭

替換數位鏡頭以變更拍進畫面中的場景範圍、縮放程度，以及畫面的魚眼效果。

1. 點選 **W**。



縮時攝影

2. 捲動瀏覽選項以即時預覽各選項，接著點選您所需的項目。



注意：可選用的鏡頭會因您選擇的模式而有所不同。

縮時攝影

使用觸控變焦

觸控變焦可以幫助您近距離捕捉動作畫面。

1. 點選 。



2. 使用滑桿來選擇縮放程度。



3. 縮放程度在您重新予以調整、切換拍攝模式或關閉相機前，都會維持鎖定狀態。

縮時攝影設定

您可在此調整縮時攝影設定。點選 ，然後點選設定以進行變更。



解析度

解析度 (RES) 是依長寬比分類。高的 4:3 解析度 (適合自拍及個人視角拍攝) 會列在上方列。寬螢幕 16:9 解析度 (適合電影拍攝) 會在下方列。

如要深入瞭解，請參閱：

- [影片解析度 \(縮時攝影\)](#) (第 126 頁)
- [長寬比](#) (第 113 頁)

鏡頭

選擇最適合您的拍攝畫面的數位鏡頭：「廣角」、「線性」或「窄角」。捲動瀏覽右側選項以即時預覽各選項，接著點選您所需的選項。

注意：可選用的鏡頭會因您選擇的模式而有所不同。

如要深入瞭解，請參閱 [數位鏡頭 \(相片\)](#) (第 123 頁)。

縮時攝影設定

變焦

觸控變焦可以幫助您捕捉近距離動作畫面。請使用右側滑桿以鎖定縮放程度。

速度 (TIMEWARP)

可設定您的影片速度。錄製時間較短的活動時，可選擇較低的速度 (2 倍或 5 倍速)；錄製時間較長的活動則可選擇較高的速度 (10 倍、15 倍或 30 倍速)。使速度保持為「自動」(預設)可讓 GoPro 根據動作、場景偵測及光線自動調整速度。

如要深入瞭解，請參閱[TimeWarp 2.0 影片速度](#) (第 125 頁)。

格式 (縮時攝影、夜間縮時)

可從拍攝「縮時影片」和「夜間縮時影片」切換為「縮時相片」和「夜間縮時相片」。此相片格式會以固定的時間間隔拍攝一連串的相片。這能让你專注在冒險旅程上，不讓相機轉移你的注意力。您可以在之後瀏覽所有相片，並找出最佳相片。

時間間隔 (縮時攝影)

選擇相機拍攝影片 (幀數) 與相片 (張數) 的頻率。錄製時間較短的活動時，請使用較短的時間間隔；錄製時間較長的活動時，則使用較長的時間間隔。

如要深入瞭解，請參閱[縮時攝影時間間隔](#) (第 127 頁)。

時間間隔 (夜間縮時)

設定相機在低光源和超低光源場景下的拍攝頻率。在移動機會較高和較高光源的場景下，請選擇較短的時間間隔。在幾乎不會移動或光源稀少的場景下，則選擇較長的時間間隔。

如要深入瞭解，請參閱[夜間縮時時間間隔](#) (第 129 頁)。

縮時攝影設定

輸出 (縮時相片、夜間縮時相片)

可將相片儲存為標準 .jpg 或 RAW 檔案。

如要深入瞭解，請參閱[RAW 格式](#) (第 124 頁)。

快門 (夜間縮時)

可設定相機快門於拍攝夜間相片時的開啟時間。拍攝較暗場景時，請選擇較長的曝光時間。

如要深入瞭解，請參閱[快門速度](#) (第 122 頁)。



PROTUNE (TIMEWARP、縮時影片、夜間縮時影片)

可手動控制進階影片設定。

如要深入瞭解，請參閱[Protune](#) (第 130 頁起)。

即時串流

設定即時串流

1. 連線至 GoPro App。如需詳細資訊，請參閱 [連線到 GoPro App](#) (第 77 頁)。
2. 在應用程式中，點選  以操控相機。
3. 點選  並按照指示來設定串流。

如要查看完整的逐步指示，請造訪 gopro.com/live-stream-setup。

曝光控制

HERO8 Black 會掃描整個拍攝場景，並選擇適合您的拍攝畫面的曝光程度。「曝光控制」能讓您決定是否僅使用畫面的某一個區塊作為設定曝光程度的標準。

透過觸控螢幕查看拍攝預覽畫面。若有區塊過暗或過亮，請嘗試使用「曝光控制」。

使用「自動曝光」設定曝光控制

使用此選項時，相機將會自動依據您所選定的區域設定曝光程度。

假設您的相機是安裝在儀表板上。您大概會希望將曝光程度設定為依據外部場景決定，而非依據儀表板。這麼做可以避免拍攝畫面過度曝光（過亮）。

1. 按住觸控螢幕，直到畫面中央出現一組括號，且中間夾著一個圓點。這是點測光錶，能依據畫面中心設定曝光程度。
2. 若您希望以別的区域作為設定曝光程度的依據，請將括號拖離畫面中心。（您也可以直接點選該區域，不一定要拖曳括號。）
3. 檢查螢幕以查看曝光程度是否良好。點選右下角的 。



曝光控制

使用「鎖定曝光」設定曝光控制

使用此選項時，相機會鎖定曝光度，除非您予以取消。

若您是在晴朗的日子玩滑雪板，您可以考慮將曝光程度鎖定在您的拍攝對象的外套上。此動作可以幫助您避免拍攝成果在明亮的白雪對比之下顯得曝光不足（太暗）。

1. 按住觸控螢幕，直到畫面中央出現一組括號，且中間夾著一個圓點。這是點測光錶，能依據畫面中心設定曝光程度。
2. 若您希望以別的区域作為設定曝光程度的依據，請將括號拖離畫面中心。（您也可以直接點選該區域，不一定要拖曳括號。）
3. 點選括號內部以鎖定曝光。
4. 檢查螢幕以查看曝光程度是否良好。點選右下角的  予以鎖定。



曝光控制

關閉曝光控制

曝光控制會在您切換拍攝模式或重新啟動相機時自動關閉。您也可以手動關閉。

1. 按住觸控螢幕，直到畫面中央出現方框。
2. 點選左下角的 。

注意：取消曝光控制後，您的相機將會回復為自動使用整個場景設定曝光程度。

連線到外接麥克風

您可以使用 GoPro 專業 3.5mm 麥克風接頭搭配媒體模組 (HERO8 Black) (兩者均為另售)，以及外接麥克風來加強影片的音訊表現。

1. 使用 GoPro 專業 3.5mm 麥克風接頭 (選購)，將麥克風連接到您相機的 USB-C 連接埠。
2. 在相機的主畫面向下撥動以存取儀表板。
3. 點選「偏好設定」>「輸入/輸出」>「音訊輸入」。
4. 點選選項。

選項	說明
標準麥克風 (預設)	支援無源麥克風
標準麥克風+	支援無源麥克風並提供 20dB 擴大音訊
有源麥克風	支援自行供電麥克風
有源麥克風+	支援自行供電麥克風並提供 20dB 擴大音訊
線路輸入	支援來自其他音訊設備的線路位準輸出 (混音座、吉他前置放大器、伴唱機等)

注意：如果不確定應選擇哪一選項，請參閱麥克風隨帶的說明資訊。

透過語音方式控制 GoPro

語音控制讓您無須手持 GoPro 便能輕鬆加以控制。當您手握把手、滑雪桿等物品時，這個功能就顯得相當便利。您只需要告訴 GoPro 該做什麼就行了。

開啟 + 關閉語音控制

1. 向下撥動以存取儀表板。
2. 點選  以開啟或關閉語音控制。

使用語音控制來拍攝

開啟「語音控制」後，只要告訴 GoPro 開始拍攝即可進行拍攝。

指令	說明
GoPro，拍攝	使用為相機設定的模式開始拍攝
GoPro，停止拍攝	停止以「影片」和「縮時攝影」模式進行拍攝。「相片」、「LiveBurst」和「連續快拍」模式會自行停止。

透過語音方式控制 GoPro

語音指令清單

語音指令共分為兩種：動作指令與模式指令。

使用動作指令

這些指令可讓您立即切換模式。若您剛錄製了一段影片，您可以說「GoPro 拍照」，即可直接拍攝相片，完全不需要手動切換模式。

動作指令	說明
GoPro 開始錄像	開始攝錄影片
GoPro, HiLight	在攝錄期間新增 HiLight 標記至影片
GoPro 停止錄像	停止攝錄影片
GoPro, 拍照	拍攝單張相片
GoPro 連拍	拍攝連續快拍相片
GoPro 延時	以上次使用的縮時攝影模式開始拍攝
GoPro 停止延時	停止拍攝縮時攝影
GoPro, 開機	開啟相機電源 (語音喚醒功能必須為開啟狀態)
GoPro, 關機	關閉相機

透過語音方式控制 GoPro

使用模式指令

您可以利用這些指令隨時隨地切換拍攝模式。然後說「GoPro 拍攝」或按下快門按鈕即可拍攝。



模式指令	說明
GoPro 錄像模式	將相機切換至影片模式 (不會開始攝錄影片)
GoPro 拍照模式	將相機切換至相片模式 (不會拍攝相片)
GoPro 延時模式	將相機切換至縮時相片模式 (不會開始拍攝縮時相片)

專業提示：如果您正在攝錄影片或進行縮時攝影，必須先停止攝錄然後再嘗試發出新指令。

透過語音方式控制 GoPro

聲控開啟您的 GOPRO

使用此設定時，您的 GoPro 便能在關機狀態下開機並回應語音指令。

1. 向下撥動以存取儀表板。
2. 點選  以開啟語音控制。
3. 點選「偏好設定」>「語音控制」>「語音喚醒」>「開啟」。
4. 說出「GoPro，關機」或按住模式按鈕  來關閉相機電源。
5. 說出「GoPro，開機」來開啟相機。

注意：相機開機後，僅會在 1 小時內聽從指令。

在您的相機上查看完整的指令清單

1. 向下撥動以存取儀表板。
2. 點選「偏好設定」>「語音控制」>「指令」。

變更語音控制語言

1. 向下撥動以存取儀表板。
2. 點選「偏好設定」>「語音控制」>「語言」。







注意：語音控制可能會受到風聲、噪音以及您與相機之間距離的影響。請保持相機的清潔，並拭去任何碎屑，以維持最佳效能。

播放媒體

向上撥動可觀看最新拍攝的影片、相片或連續快拍相片。向左或右撥動可逐項瀏覽您 SD 記憶卡上的其他檔案。



媒體庫內含下列播放選項：

-  停止播放
-  繼續播放
-  檢視 SD 記憶卡上的所有媒體
-  刪除 SD 記憶卡上的所有檔案
-  以慢動作/正常速度播放
-  操作滑桿來瀏覽您的影片、連續快拍或縮時相片
-  新增/移除 HiLight 標記

播放媒體

 調整播放音量

  前往連續快拍相片或連續相片組中的前一張或下一張相片

注意：播放選項會根據您正在檢視的媒體之類型而異。



專業提示：當您以垂直方向握持相機時，有些播放選項會無法選用。請先在水平方向中對該類設定進行調整，後再旋轉相機。

播放媒體



使用媒體庫檢視



媒體庫檢視讓您可以快速存取所有儲存在 SD 記憶卡上的影片與相片。

1. 在播放畫面中點選 。
2. 向上撥動即可捲動瀏覽媒體。
3. 點選影片或相片可使用全螢幕檢視。
4. 點選  可選擇檔案。
5. 點選  可回到播放畫面。

注意：當您以垂直方向握持相機時，媒體庫檢視將無法使用。此外，SD 記憶卡上儲存的内容愈多，載入時間便愈長。

播放媒體

刪除多個檔案

1. 點選 。
2. 點選所有您想要刪除的檔案。若您想要取消選取某個檔案，請再次點選該檔案。
3. 點選  以刪除選取的檔案。

在行動裝置上檢視影片 + 相片

1. 將相機連線到 GoPro App。如需詳細資訊，請參閱 [連線到 GoPro App](#) (第 77 頁)。
2. 透過應用程式上的控制選項來播放、編輯、分享您的影片與相片。

專業提示：您可以使用 GoPro App 從影片中擷取靜態相片、從完整影片中建立可分享短片、儲存媒體至手機，或執行其他功能。

在電腦上檢視影片 + 相片

若要在電腦上檢視您的媒體內容，您需要先將該檔案儲存至您的電腦。若要深入瞭解，請參閱 [傳輸媒體內容](#) (第 79 頁)。

連線到其他裝置

連線到 GOPRO APP

您可以透過 GoPro App 來操控您的 HERO8 Black、隨時隨地分享影片與相片，以及自動將影片轉變成附有同步特殊效果與配樂的精彩影片。

首次連線

1. 從 Apple App Store 或 Google Play 下載 GoPro App。
2. 按照應用程式畫面上的指示將應用程式與相機連線。

*iOS 使用者注意：*系統提示時，請務必允許 GoPro App 發出通知，這樣您才能知道您的影片何時準備就緒。如要深入瞭解，請參閱 [製作影片故事](#) (第 79 頁)。

首次連線後

當您首次連線成功後，您可以開始透過相機的連線選單進行連線。

1. 若您相機的無線功能尚未開啟，請向下撥動以存取儀表板。
2. 點選「偏好設定」>「連線」>「連線裝置」。
3. 請依照 GoPro App 畫面上的指示進行連線。

連線到其他裝置

連線到 BLUETOOTH 裝置

您可以將 GoPro 連線至擷取影片資料的藍牙裝置。這些資料以及冒險旅程相關的統計資訊能用來豐富您的影片。

1. 將相機連線到 GoPro App。如需詳細資訊，請參閱 [連線到 GoPro App](#) (第 77 頁)。
2. 在應用程式中開啟相機的設定，然後點選「Bluetooth 裝置」。
3. 依照畫面上的指示操作。

設定連線速度

當您的 GoPro 與其他行動裝置連線時，其使用頻段設定為 5GHz Wi-Fi 頻段 (可選用的最快頻段)。

若您的裝置或所在地區不支援 5GHz，請將 Wi-Fi 頻段變更為 2.4GHz。

1. 向下撥動以存取儀表板。
2. 點選「偏好設定」>「連線」>「Wi-Fi 頻段」。

傳輸媒體內容

製作影片故事

您可以設定 GoPro 自動將影片與相片傳送至您的手機。GoPro App 會使用這些媒體內容建立完整且帶有音樂與特殊效果的影片故事。

1. 將相機連線到 GoPro App。如需詳細資訊，請參閱 [連線到 GoPro App](#) (第 77 頁)。
2. 在應用程式的主畫面向下撥動。您最近一次拍攝的內容將會被複製到您的手機並轉變為剪輯成精彩絕倫的影片。
3. 點選影片即可檢視。
4. 進行任何想要的編輯。
5. 儲存故事，或與您的好友、家人和粉絲分享。

找出最出色的畫面

請務必使用 HiLight 標記把最出色的畫面標示出來。GoPro App 在製作影片時會尋找標記。這項功能可確保您最喜歡的片段會包含在您的故事裡。

HERO8 Black 亦可以判斷您是否面對相機、正在微笑等多種情形。它會自動標記這些畫面及資料，讓此應用程式製作影片時能採用這些畫面。

如要深入瞭解，請參閱 [新增 HiLight 標記](#) (第 37 頁)。

傳輸媒體內容

從您的 SD 記憶卡中進行傳輸

您可以將影片與相片複製至電腦以進行播放或編輯。

1. 自相機中取出 SD 記憶卡。
2. 將記憶卡插入 SD 記憶卡讀卡機或轉接卡。
3. 將讀卡機插入您的電腦 USB 連接埠或將轉接卡插入 SD 記憶卡插槽。
4. 將檔案複製至電腦。

傳輸媒體內容

自動上傳至雲端

若有訂閱 GoPro Plus，您可以自動將媒體內容上傳至雲端，並在任何裝置上檢視、編輯與分享這些內容。

1. 訂閱 GoPro Plus：
 - a. 您可以前往 Apple App Store 或 Google Play 將 GoPro App 下載到您的裝置。
 - b. 按照應用程式畫面上的指示將應用程式與相機連線。
 - c. 若您是首次連線，請依照畫面上的指示取得 GoPro Plus 訂閱。若非首次連線，請點選相機選擇畫面上的 。
2. 將相機連接到電源插座。將自動開始上傳。

進行首次設定後，相機將不再需要連線至應用程式，即可開始進行「自動上傳」。

注意：即使檔案已備份至雲端，原始檔案依然會存在於您的相機上。

專業提示：若您將檔案儲存至電腦，Quik 桌面版應用程式會自動將其上傳至您的 GoPro Plus 帳戶。

傳輸媒體內容

手動上傳至雲端

您可以將您的媒體內容傳輸至雲端，無需等待相機電池充飽。(您的 GoPro 仍必須連接至電源插座。)

1. 訂閱 GoPro Plus。
2. 將相機連接到電源插座。
3. 向下撥動以存取儀表板。
4. 點選「偏好設定」>「手動上傳」。

存取雲端媒體內容

1. 在您的裝置上開啟 GoPro App。
2. 點選 ，並選擇「雲端」來檢視、編輯和分享您的內容。

專業提示：您可以透過雲端媒體建立影片故事。請開啟 GoPro App，點選 ，接著選擇 GoPro Plus。

傳輸媒體內容

關閉自動上傳

您可以讓相機不要在每次連接至電源插座且充飽電後嘗試上傳內容。

1. 向下撥動以存取儀表板。
2. 點選「偏好設定」>「GoPro Plus」>「自動上傳」。
3. 點選「關閉」。

連線到其他無線網路

1. 向下撥動以存取儀表板。
2. 點選「偏好設定」>「GoPro Plus」>「網路」。
3. 選擇網路。該網路不可為隱藏狀態，或需要使用者授權合約(例如飯店網路)。
4. 若需要，請輸入密碼。
5. 點選  以儲存網路。

變更您的 GOPRO PLUS 偏好設定

管理您的自動上傳設定、設定無線網路，或執行其他功能。

1. 向下撥動以存取儀表板。
2. 點選「偏好設定」>「GoPro Plus」。

注意：在您註冊 GoPro Plus 之後，它將會出現在您的「偏好設定」中供您選用。

設定您的偏好設定

使用儀表板

當您的相機置於水平方向時，向下撥動即可存取儀表板以及偏好設定。



儀表板功能

儀表板可讓您以點選方式快速開啟或關閉下列設定：

-  語音控制
-  相機提示音
-  QuikCapture
-  螢幕鎖定
-  格線
-  方向鎖定

設定您的偏好設定



連線狀態

您可以查看儀表板上方的連線狀態。

-  GPS 已開啟 (白色)
-  GPS 已關閉 (灰色)
-  GPS 無法使用 (灰色)
-  相機已連線至 GoPro App (白色)
-  相機未和 GoPro App 配對 (灰色)
-  相機未連線至 GoPro App (灰色)
-  「自動上傳」功能已開啟且就緒 (白色)
-  「自動上傳」功能已關閉 (灰色)
-  「自動上傳」功能已開啟但尚未就緒 (灰色)

設定您的偏好設定

設定您的偏好設定

偏好設定可讓您依照喜好來設定 GoPro。



連線

可設定 GoPro 的所有無線連線。

無線連線

可開啟和關閉相機的無線連線。

連線裝置

可選擇要連線至 GoPro App、GoPro Smart Remote 還是 Bluetooth 裝置。如要深入瞭解，請參閱[連線到 GoPro App](#) (第 77 頁)。

相機資訊

可查看相機的名稱和密碼。

Wi-Fi 頻段

可選擇 5GHz 或 2.4GHz 作為連線速度。請只在您的手機和所在地區有支援的情況下，才設定為 5GHz。如要深入瞭解，請參閱[設定連線速度](#) (第 78 頁)。



一般

在「一般」設定中有下列項目：

提示音量

選擇「高」（預設）、「中」、「低」或「靜音」。您可以透過儀表板啟用或停用在此設定的音量。

設定您的偏好設定

QuikCapture

QuikCapture 預設為開啟。您可於此處將其關閉。也可以使用儀表板開啟或關閉。

預設的預設設定

可設定您使用模式按鈕  開啟 GoPro 拍攝時所使用的預設設定。此設定不會影響 QuikCapture。

自動關閉電源

選擇「5 分鐘」、「15 分鐘」（預設）、「30 分鐘」，或「永不」。

LED

設定要讓哪些狀態指示燈閃爍。選擇「全部開啟」（預設）、「全部關閉」或「僅關閉前方 LED」。

抗閃爍

可選擇在電視上攝錄及播放的地區幀率。北美地區請設定為 60Hz (NTSC)。如果您在北美以外地區，請嘗試使用 50Hz (PAL)。使用您所在區域適用的格式將能協助電視/高畫質電視在播放室內攝錄的影片時，不會發生閃爍。

影片壓縮

可設定影片的檔案格式。您可以選擇「HEVC」（來縮減檔案容量）或「H.264 + HEVC」（來使用 H.264 將影片與舊版裝置的相容性提升至最高，同時使用 HEVC 進行進階設定）。

「時間」與「日期」

可用來手動調整時間與日期。兩者皆在您將相機連線至 GoPro App 時自動更新。

日期格式

這會根據您所設定的語言自動進行設定。您也可以在這裡手動加以變更。

設定您的偏好設定



語音控制

可選擇您的語音控制設定並查看所有可選用的指令。

語音控制

可開啟和關閉語音控制。也可以使用儀表板開啟或關閉。

語音喚醒

可讓您說出「GoPro，開機」來喚醒相機。

語言

可選擇您的語音控制語言。

命令

可查看語音指令的完整清單。

如要深入瞭解，請參閱[透過語音方式控制 GoPro](#) (第 69 頁)。

設定您的偏好設定



觸控螢幕

可調整「方向」、設定「螢幕保護程式」，以及調整亮度。

方向

可在旋轉相機時讓畫面保持正向朝上。

如要深入瞭解，請參閱[設定畫面方向](#) (第 38 頁)。

螢幕保護程式

可將相機的螢幕保護程式設定為 1、2 或 3 分鐘。選擇「永不」可讓螢幕保持開啟。

注意：即使螢幕已關閉，相機的按鈕以及語音控制功能依然可以繼續使用。

亮度

可使用滑桿來調整螢幕亮度。



地區設定

您可以開啟 GPS、選擇您的語言，以及查看 GoPro 的所有法規資訊。

GPS

可開啟 GPS 來追蹤速度、距離等多種資訊。透過 GoPro App 新增效能圖標，以在影片中展示您的冒險有多快、多遠、多高。若想要瞭解更多資訊以及行動裝置相容性，請前往 gopro.com/telemetry。

語言

可設定相機顯示的語言。

法規

可查看 GoPro 的認證。

設定您的偏好設定



輸入/輸出

可設定您希望如何使用相機 HDMI 輸出，並找出適合外接麥克風的正確設定。

HDMI 輸出

可使用 GoPro 媒體模組 (HERO8 Black) 和 HDMI 傳輸線 (兩者均為另售) 將 GoPro 連線至高畫質電視，然後選擇「螢幕」以顯示含相機資訊的相機即時畫面、選擇「媒體」以播放 SD 記憶卡上的媒體，或選擇「即時」以顯示不含相機資訊的相機即時畫面。

音訊輸入

您可以將相機連線至 GoPro 媒體模組 (HERO8 Black) 或專業 3.5mm 麥克風接頭 (兩者均為另售)，然後選取您要使用的麥克風類型。

設定您的偏好設定



關於

可更新您的 GoPro，以及找到相機名稱、序號、電池狀況和軟體版本。

GoPro 更新

可使用最新軟體來更新相機，確保您擁有最新的功能和效能升級。

相機資訊

可查看相機的名稱、序號以及相機使用的軟體版本。

電池資訊

可在這裡檢查電池的健康狀態。請務必使用 GoPro 充電電池 (HERO8 Black/HERO7 Black/HERO6 Black/HERO5 Black/HERO 2018)。使用舊的 GoPro 電池或非 GoPro 電池，可能會使相機的效能大幅受限。

設定您的偏好設定



重設

可格式化您的 SD 記憶卡或重設相機設定。

格式化 SD 記憶卡

可重新格式化您的 SD 記憶卡。格式化會清除所有的媒體內容，因此進行前請務必先另行儲存記憶卡中的檔案。

重設預設設定

將預先載入的預設重設至其原始設定，並刪除所有自訂預設。

重設相機提示

可從頭開始接收所有相機提示。

原廠重設

可回復所有相機設定並清除所有連線。

重要訊息

問題鮮少發生，但若發生任何情況，HERO8 Black 會告知您。以下為您可能看到的訊息。



相機過熱

若相機溫度過高並且需要降溫時，觸控螢幕上會出現溫度圖示。您的相機經特別設計，可自行辨識是否有過熱風險，並且會在必要時自行關機。此時只需將相機靜置，並待其冷卻後再行使用。

注意：HERO8 Black 的操作溫度範圍為 10°C 至 35°C。高溫會導致相機使用更多的電力，使電池電力消耗得更快。

專業提示：以高解析度和幀率拍攝影片也會使相機溫度更快升高，此情況在炎熱的環境中尤為顯著。請試著切換至較低的解析度和幀率，以降低過熱的風險。

重要訊息



正在修復檔案

HERO8 Black 會自動嘗試修復毀損的檔案。若您在進行攝錄時失去電力或在存檔時發生問題，該檔案可能會毀損。若檔案正在進行修復，檔案修復圖示會出現在觸控螢幕上。相機會在作業完畢時通知您，並告知檔案是否已修復。

記憶卡容量用盡

相機會在 SD 記憶卡容量用盡時告知您。若要繼續拍攝，您將需要移走或刪除一些檔案。

電力不足、正在關機

電池電力降到 10% 以下時，觸控螢幕上會顯示電力不足的訊息。若電力在攝錄影片時耗盡，相機將會停止攝錄、儲存影片，然後自動關機。

重設相機

重新啟動 GOPRO

若相機沒有回應，請按住「模式」按鈕  十秒鐘。相機將會重新啟動。您的設定並不會改變。

將預設設定回復為預設值

這會將您相機所有原始預設設定重設為預設。

1. 向下撥動以存取儀表板。
2. 點選「偏好設定」>「重設」>「重設預設設定」。

注意：將相機的原始預設設定回復為預設值，會刪除您的自訂預設設定。

重設連線

此動作會清除您的裝置連線，並重設相機密碼。重設連線代表您必須重新連接所有裝置。

1. 向下撥動以存取儀表板。
2. 點選「偏好設定」>「連線」>「重設連線」。

重設相機提示

想要再次看到相機提示嗎？執行下列動作便可從頭再看到。

1. 向下撥動以存取儀表板。
2. 點選「偏好設定」>「重設」>「重設相機提示」。

重設相機

回復原廠設定

此動作會使相機所有設定回復到初始設定、清除所有裝置連線，並解除相機在 GoPro Plus 中的註冊狀態。如您欲將相機贈送給朋友，並希望將相機徹底重設為原始狀態，此功能就顯得相當實用。

1. 向下撥動以存取儀表板。
2. 點選「偏好設定」>「重設」>「原廠重設」。

注意：回復至原廠設定不會刪除 SD 記憶卡上的任何內容，亦不會對相機軟體造成任何影響。

裝設您的 GoPro

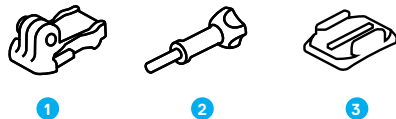

固定用硬體

1. 固定扣
2. 手轉螺絲
3. 曲面自黏式固定座

裝設您的 GoPro

使用固定接頭

視所使用的固定座為何，您可能會用到固定扣，也可能可以直接將 GoPro 安裝至固定座上。

請參閱 [使用自黏式固定座](#) (第 100 頁) 以瞭解使用自黏式固定座的訣竅。

1. 將固定接頭向下翻轉至固定位置。
2. 將相機上的固定接頭與固定扣上的固定接頭互扣。
3. 用手轉螺絲將相機固定至固定扣。

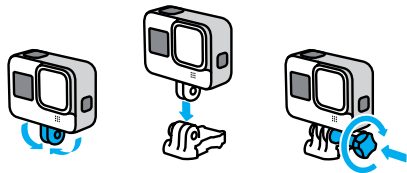

裝設您的 GoPro

4. 將固定扣安裝到固定座上。
 - a. 將固定扣座向上翻轉。
 - b. 將固定扣滑進固定座，直到卡至定位。
 - c. 壓回扣座，使其與固定扣齊平。

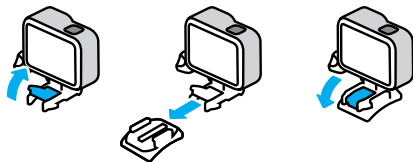

裝設您的 GoPro

使用自黏式固定座

將自黏式固定座安裝至安全帽、車輛與裝備時，請依照下列指示操作：

- 請於使用前 24 小時裝設完畢
- 請只裝設到平滑的表面上。若表面有孔洞或粗糙不平，固定座將無法確實黏牢。
- 用力將固定座壓至定位。請確認黏膠有完整貼合表面
- 請僅用於乾淨、乾燥的表面。蠟、油、塵土或其他碎屑會使黏著力降低，進而造成相機遺失
- 請在乾燥的室溫環境中安裝固定座。若環境或表面寒冷或潮濕，固定座將無法確實黏牢
- 請查看州立和當地法規與法律，確定可將相機安裝至其他設備（例如打獵設備）上。請一律遵守限制消費性電子產品或相機之使用的相關規定



警告：將您的相機固定於安全帽上時，請勿使用繫繩，以免受傷。請勿將相機直接安裝在雪橇或滑雪板上。

如需關於固定座的詳細資訊，請造訪 gopro.com。

裝設您的 GoPro

警告：使用 GoPro 安全帽固定座或固定帶時，請務必選用符合相關安全標準的安全帽。



請挑選適用於您所從事的運動或活動的安全帽，並確定安全帽的大小適中。請檢查安全帽是否狀態良好，並遵循製造商提供的使用安全說明。

請汰換掉任何有過重大撞擊的安全帽。沒有任何安全帽可百分之百確保您在每次意外中都安然無恙。請注意安全。

在水中 + 水邊使用 GOPRO

HERO8 Black 在護蓋上鎖時具有深達 10 公尺的防水性能。在潛入更深處之前，您無需使用額外的保護殼。

觸控螢幕經設計可在潮濕的環境下使用，但是當您的觸控螢幕無法感應到指令時，可能代表螢幕需要擦拭。當您在水下時，可使用相機按鈕進行瀏覽。如要深入瞭解，請參閱 [使用按鈕瀏覽](#)（第 25 頁）。

專業提示：您可以使用相機繫繩以及 Floaty（選購），讓您的相機即使從固定座脫落也依然能浮在水上。

若欲拍攝的極限冒險場景深達 60 公尺，請選用防護外殼（HERO8 Black）（選購）。

如需相機繫繩、Floaty 和防護外殼的更多相關資訊，請造訪 gopro.com。

卸下護蓋

您可能會碰到需要卸下相機護蓋的情況。



警告：請務必在乾燥、無塵的環境中卸下護蓋。相機在護蓋打開或卸下時即喪失防水功能。

卸下護蓋

1. 解開扣鎖並翻開護蓋。
2. 輕輕迫使護蓋開啟，直到卸下護蓋為止。

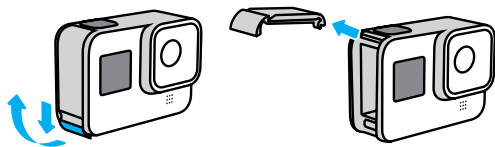

卸下護蓋

重新安裝護蓋

1. 將護蓋對齊銀色小桿。
2. 將護蓋牢固地壓入銀色小桿，直到卡入定位並牢牢固定住。

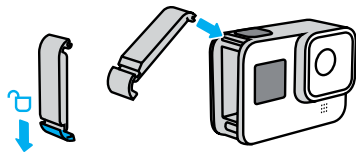

警告：請檢查護蓋扣鎖，並在關上護蓋後按壓鉸鏈，確認護蓋呈現上鎖、密封且防水的狀態。

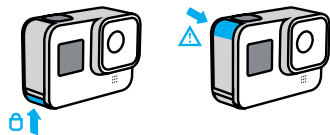

維護

請遵循以下提示以發揮相機的最佳效能：

- GoPro 無需使用保護殼即具有深達 10 公尺的防水性能。在有水、塵土或沙子的環境中或附近使用相機時，請確實關閉護蓋。
- 關上護蓋前，請確認密封條上沒有任何碎屑。如有需要，請用乾淨布料清潔密封條。
- 在打開護蓋前，請先確認 GoPro 已確實清潔並保持乾燥。如有需要，請先以清水沖洗相機並用布擦乾。
- 如果護蓋周圍的沙子和碎屑硬化，請將相機浸泡在溫的自來水中 15 分鐘，接著徹底沖洗並清除碎屑後再開啟護蓋。
- 為了獲得最佳音訊效能，請搖晃相機，或對著麥克風吹氣，以去除裡面殘餘的水氣和碎屑。請勿使用壓縮空氣對著麥克風吹氣。否則可能會損壞內部的防水薄膜。
- 每次在鹹水中使用後，請以清水沖洗相機，再用軟布擦乾。
- 鏡頭護蓋是以十分堅韌的強化玻璃製成，但即使如此，它還是可能會受到刮損或破裂。請使用不會產生棉絮的柔軟布料進行清潔。

電池相關資訊

延長電池續航力

下列方法可以幫助您延長電池續航力：

- 以較低幀率與解析度拍攝影片
- 使用螢幕保護程式，並降低螢幕亮度
- 關閉 GPS
- 關閉無線連線
- 使用下列設定：
 - [QuikCapture](#) (第 35 頁)
 - [自動關閉電源](#) (第 87 頁)

在連接電源時同步攝錄

使用相機隨附的 USB-C 傳輸線，便可在相機插上 USB 充電轉接器、GoPro Supercharger、其他 GoPro 充電器或 GoPro 可攜式電源套件時，拍攝影片和相片。這非常適合用於攝錄長度較長的影片以及縮時影片。

即使相機插著電，在攝錄期間電池並不會充電。相機在攝錄停止後才會開始充電。透過電腦充電時，無法進行攝錄。

注意：充電期間，由於護蓋為開啟狀態，因此相機並不具備防水性能。

電池相關資訊



警告：使用非 GoPro 原廠的壁式充電器可能會對相機電池造成損害，並且引發火災或電池滲漏。除了 GoPro Supercharger (選購) 之外，請只使用標有以下規格的充電器：Output 5V 1A (輸出電力為 5V 1A)。若您不清楚充電器的電壓與電流，請使用隨附的 USB 連接線透過電腦為相機充電。

電池收納 + 處理

HERO8 Black 含有各種脆弱元件，電池即為其中之一。請避免讓相機暴露在極度寒冷或酷熱的溫度中。極端溫度可能會暫時縮短電池續航力，或導致相機暫時無法正常運作。請避免在溫度或濕度急劇變化時使用相機，以免相機表面或內部因此凝結水氣。

請勿以外部熱源（如微波爐或吹風機）烘乾相機。因相機內部接觸到液體而導致相機或電池受損者，皆不在保固範圍內。

請勿將電池與金屬物體（如硬幣、鑰匙或項鍊）存放在同一處。如果電池接頭接觸到金屬物體，可能會引發火災。

請勿對相機進行未經授權的修改變動。這樣可能會危及安全、違反法規、減損效能，並使保固失效。

注意：在寒冷天氣中，電池容量會降低。舊電池更容易受影響。若您經常在低溫環境中拍攝，請每年更換電池，以獲得最佳效能。

專業提示：收納相機前，請先充飽電以使電池續航力最大化。

電池相關資訊



警告：請勿摔落、拆解、打開、壓碾、彎折、扭曲、穿刺、絞碎、微波、焚燒、彩繪您的相機或電池。請勿將異物插入相機的任何開口，例如 USB-C 連接埠。若相機已損壞（例如破裂、遭穿刺或進水受損），請勿使用。拆解或刺破內建電池可能會導致爆炸或火災。

廢棄電池處理

大多數鋰離子充電電池都被歸類為不具危險性的廢棄物，可依當地一般廢棄物處理流程安全丟棄。許多地區已立法要求電池回收。請查看當地法規，確定充電電池可以當作一般垃圾丟棄。若要以安全的方式丟棄鋰離子電池，請利用包裝、遮罩或電工膠帶保護電池接頭，避免接頭與其他金屬接觸，才不會在運送時意外引發火災。

不過，鋰離子電池確實含有可回收的材料，可依據充電電池回收公司 (Rechargeable Battery Recycling Corporation, RBRC) 的電池回收計畫加以回收。建議您造訪 Call2Recycle 的網站 (call2recycle.org)；北美地區的使用者可致電 1-800-BATTERY 詢問方便的回收地點。

請勿將電池投入火中，以免爆炸。



警告：相機僅限使用 GoPro 的替換電池。

疑難排解

我的 GOPRO 無法開機

請確認 GoPro 已經充滿電力。請參閱 [充電](#) (第 10 頁)。如果電池無法充電，請試著重新啟動您的相機。請參閱 [重新啟動 GoPro](#) (第 95 頁)。

按下按鈕時 GOPRO 沒有反應

請參閱 [重新啟動 GoPro](#) (第 95 頁)。

在電腦上播放時斷斷續續

播放時斷斷續續通常不是檔案的問題。如果您的影片畫面會跳動，可能是以下其中一種原因所造成：

- 您的電腦不支援 HEVC 檔案。請嘗試從 gopro.com/apps 免費下載最新版本的 Quik 桌面版應用程式。
- 您的電腦並未達到播放軟體的最低需求

我忘記相機的使用者名稱或密碼

請向下撥動以存取儀表板，然後點選「偏好設定」>「連線」>「相機資訊」。

我不知道我的軟體是哪個版本

向下撥動以存取儀表板，然後點選「偏好設定」>「關於」>「相機資訊」。

我找不到相機的序號

序號戳印在相機的電池槽內。您也可以向下撥動以存取儀表板，然後點選「偏好設定」>「關於」>「相機資訊」，來找出序號。

如需常見問題的更多因應方法，請參閱 gopro.com/help。

技術規格：影片

影片解析度 (RES)

影片解析度是指影片單幀的水平線數量。一部 1080p 影片由 1080 條水平線組成，而每條線的寬度為 1920 像素。一部 4K 影片則由 3840 條水平線組成，而每條線的寬度為 2160 像素。愈多水平線代表解析度愈高，因此相較於 1080p 影片，4K 影片能呈現更多細節。

影片解析度	說明
4K	我們的最高解析度影片。在使用三腳架或在固定位置拍攝的情況下選用此解析度最為適合。可用來從影片中擷取出 800 萬像素的靜態相片。
4K 4:3	我們的最高解析度影片。相較於 16:9 的畫面，高度較高的 4:3 長寬比畫面所拍攝的場景範圍較大。相當適合用來拍攝個人視角影片。
2.7K	16:9 的高解析度影片可帶來令人屏息驚嘆的電影品質，足以媲美專業級影片。
2.7K 4:3	當您欲從架在身體或裝備上的相機拍攝高解析度液體慢動作個人視角畫面時，相當適合使用此設定。

技術規格：影片

影片解析度	說明
1440p	高度較高的 4:3 長寬比例比 1080p 更貼合螢幕外框。相當適合拍攝快速移動的動作畫面、個人視角畫面，並分享至社交媒體。
1080p	相當適合所有畫面和分享至社交媒體的標準 HDTV 解析度。高速 240 fps 和 120 fps 選項，讓您以超慢動作進行編輯。

技術規格：影片

下方為各種解析度的畫面尺寸比較圖：

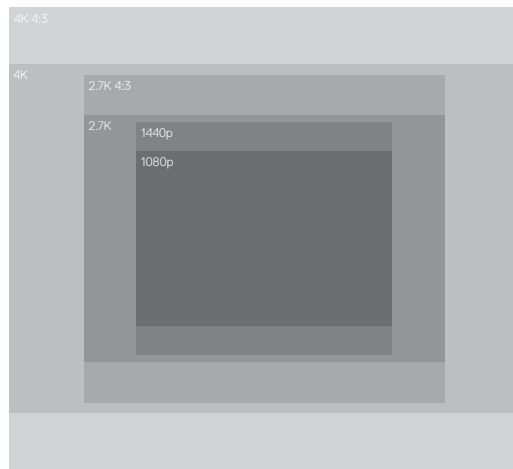

專業提示：請務必確認您的手機、電腦或電視可支援您所選擇的設定，尤其是在使用較高解析度和幀率的情況時。

技術規格：影片

每秒拍攝幀數 (FPS)

每秒拍攝幀數是指每秒拍攝的影格畫面數量。fps 值愈高 (60、120 或 240)，愈適合拍攝快速移動的動作畫面。您還可以使用高速 fps 影片進行慢動作播放。

解析度 + FPS

較高的影片解析度可拍攝到更多細節，畫面也較清晰，但此類拍攝通常僅能在低 fps 值的設定下進行。

較低的影片解析度雖然拍攝到的細節較少，清晰度也較低，但此類拍攝可以在較高 fps 值的設定下進行。

在「RES | FPS」畫面上選擇解析度時，可供您所選之解析度使用的所有幀率皆會以白色顯示。無法選用的幀率則以灰色顯示。

技術規格：影片

長寬比

長寬比是指畫面的寬度與高度。以 HERO8 Black 拍攝影片及相片時，有兩種長寬比選項。

4:3

相較於 16:9 的畫面，高度較高的 4:3 長寬比畫面所拍攝的場景範圍較大。相當適合自拍或個人視角攝影使用。4:3 解析度會列於「RES | FPS」畫面的上方列。

16:9

用於高畫質電視與編輯程式的標準格式。寬螢幕是拍攝充滿戲劇張力影片的理想格式。16:9 解析度會列於「RES | FPS」畫面上 4:3 解析度的下方。

注意：在高畫質電視上播放 4:3 影片時，螢幕兩側會出現黑邊。

技術規格：影片

數位鏡頭（影片）

數位鏡頭可讓您選擇相機能拍進多大的場景範圍。不同的鏡頭還會影響畫面的變焦程度，以及是否會有魚眼效果。在「影片」模式中，「SuperView」拍攝的視野最寬闊，而「窄角」拍攝的視野最狹窄。

數位鏡頭	說明
SuperView (16mm)	最廣最高的視野，可提供 16:9 影片。
廣角 (16-34 公釐)	寬闊視野可讓您盡量在畫面中捕捉各種要素。
線性 (19-39mm)	寬闊視野，可消除 SuperView 與廣角視野中的魚眼效果。
窄角 (27mm)	窄角視野，可消除 SuperView 與廣角視野中的魚眼效果。

注意：唯有與您所選之解析度與幀率相容的鏡頭才可供使用。

技術規格：影片

HERO8 BLACK 影片設定

以下簡表列出相機的影片解析度，以及各自所對應的可用 fps、鏡頭和長寬比。

影片解析度 (RES)	FPS (60Hz/50Hz) *	數位鏡頭	螢幕解析度	長寬比
4K	60/50	廣角、線性	3840x2160	16:9
4K	30/25 24/24	SuperView、廣角、線性	3840x2160	16:9
4K 4:3	30/25 24/24	廣角、線性	4096x3072	4:3
2.7K	120/100	廣角	2704x1520	16:9
2.7K	60/50 30/25 24/24	SuperView、廣角、線性、窄角	2704x1520	16:9
2.7K 4:3	60/50	廣角	2704x2028	4:3
2.7K 4:3	30/25 24/24	廣角、線性、窄角	2704x2028	4:3

技術規格：影片

影片解析度 (RES)	FPS (60Hz/50Hz)*	數位鏡頭	螢幕解析度	長寬比
1440p	120/100	廣角	1920x1440	4:3
1440p	60/50 30/25 24/24	廣角、線性、窄角	1920x1440	4:3
1080p	240/200	廣角	1920x1080	16:9
1080p	120/100 60/50 30/25 24/24	SuperView、廣角、線性、窄角	1920x1080	16:9

*60Hz (NTSC) 和 50Hz (PAL) 指的是影片格式。此項目會因您的所在地區而異。如要深入瞭解，請參閱[抗閃爍](#) (第 87 頁)。

關於該使用哪些設定的提示，請參閱[建議的設定](#) (第 30 頁)。

技術規格：影片



高解析度/高幀率

在溫暖環境中拍攝高解析度或高 fps 影片，可能會使相機溫度上升並消耗更多電力。

空氣不流通及連線到 GoPro App 皆會提高相機的溫度及耗電量，並縮短相機攝錄時間。

若發生過熱問題，請嘗試攝錄較短的影片。同時也請避免使用較耗電的功能，如 GoPro App 的 GoPro Smart Remote (選購) 可以較低的耗電量控制您的 GoPro。

當需要關閉電源並進行冷卻時，您的相機會告訴您。如要深入瞭解，請參閱[重要訊息](#) (第 93 頁)。

技術規格：影片

HYPERSMOOTH 2.0 影像穩定功能

HyperSmooth 2.0 能夠修正相機抖動，帶給您極度流暢的專業影像。可在攝錄時裁切影片，以便緩衝影片，消除跳動和抖動。此功能非常適合用來攝錄騎單車、溜冰、滑雪等活動，也能用於手持攝錄。HERO8 Black 有四個 HyperSmooth 設定：

設定	說明
提高	最大影像穩定功能搭配緊密裁切。
高	更強大的影片穩定功能，將裁切程度減至最小（廣角鏡頭畫面會裁切 10%）。
開啟	穩定的影片，將裁切程度減至最小（廣角鏡頭畫面會裁切 10%）。
關閉	不使用影像穩定功能或裁切功能錄製影片。

注意：使用線性數位鏡頭攝錄 4K60 影片時，無法使用 HyperSmooth 功能。會改用標準影像穩定功能。

專業提示：在開始攝錄之前，您可使用觸控變焦功能裁切畫面，使影片更為流暢。如此一來，在影片進行穩定處理時便能提供更多的緩衝空間。

技術規格：影片

低光源自動功能

HERO8 Black 可以分辨拍攝現場光源是否足夠，並自動降低幀率以改善影像品質。當您進入低光源環境時，此功能特別有幫助。

「低光源自動功能」預設為「開啟」。當您以 50 或 60 fps 進行拍攝時，無論解析度為何皆可使用此功能。

關閉低光源自動功能

1. 在「影片」畫面中點選設定。
2. 點選「低光源」。

循環攝錄時間間隔

您可將 GoPro 設定為 5（預設）、20、60 或 120 分鐘循環攝錄。此功能亦可設定為「Max」，此時攝錄會持續進行，直到 SD 記憶卡容量用盡，然後再從頭開始循環攝錄。

技術規格：相片

超級相片

超級相片會自動分析拍攝場景，並以智慧方式為拍攝畫面套用最佳的影像處理功能。

超級相片會依據不同的光源、鏡頭移動方式與其他條件，選擇套用下列四個選項的其中一個選項：

高動態範圍成像 (HDR)

我們改善後的 HDR 功能可拍攝多張相片並將其合成為單張相片，進而呈現混合不同光影條件下的場景細節。

局部色調映射

僅在需要調整之處提升細節度和對比度，讓相片呈現的效果更出色。

多幀雜訊降低功能

自動將多張相片合成為一張，以降低數位失真（雜訊）。

不進行額外處理

在攝錄條件完美的情況下，拍攝不進行進階處理的相片。

超級相片僅適用於單張相片。由於套用影像處理功能需要額外的時間，因此每一張相片所需的處理和儲存時間可能會拉長。

注意：SuperPhoto 不適用於 RAW 相片、Protune 或曝光控制。

技術規格：相片

開啟超級相片功能

超級相片預設為關閉。在此說明此功能的開啟方法。

1. 在「相片」設定畫面中點選「輸出」。
2. 選擇「超級相片」。

HDR

高動態範圍成像 (HDR) 是超級相片功能用來增進畫面表現的一種影像處理技術。它會將多張相片合成為單張，而且效果更勝以往。如果您希望每次拍攝相片時皆使用 HDR 功能，請選擇此設定。

1. 在「相片」設定中，點選「輸出」。
2. 選擇「HDR」。

HDR 功能僅適用於單張相片。為了獲得最佳效果，請在高對比畫面中使用，並盡可能保持靜止。

注意：HDR 不適用於 RAW 相片與曝光控制。

技術規格：相片

快門速度 (夜間 + 夜間縮時相片)

快門速度能讓您決定在「夜間」與「夜間縮時相片」模式下，讓快門保持開啟的時間長度。以下是設定選項，以及使用時機的提示：

速度	範例
自動 (最多 30 秒)	日出、日落、黎明、日落餘暉、夜暮初降、夜間
2、5、10 或 15 秒	黎明、日落餘暉、夜暮初降、夜間車流、摩天輪、煙火、光繪
20 秒	夜空 (有光源)
30 秒	夜晚繁星、銀河 (完全黑暗)

專業提示：在「夜間」與「夜間縮時相片」模式下，為減少相片模糊的狀況，請將相機安裝在三腳架上，或將其放置在不會搖晃或抖動的穩定表面上。

連續快拍速率

可使用以下高速設定，以拍攝快速移動的動作畫面：

- 自動 (根據光線條件，在 1 秒內拍攝多達 30 張相片)
- 6 或 10 秒內拍攝 60 張相片
- 1、3、6 或 10 秒內拍攝 30 張相片
- 1 或 3 秒內拍攝 10 張相片
- 1 秒內拍攝 5 張相片
- 1 秒內拍攝 3 張相片

技術規格：相片

數位鏡頭 (相片)

數位鏡頭可讓您選擇相機能拍進多大的場景範圍。鏡頭還會影響畫面的變焦程度以及魚眼效果。相片有三種鏡頭選項可供選擇：

數位鏡頭	說明
廣角 (16-34 公釐)	廣角，可盡量在畫面中捕捉各種要素。
線性 (19-39 公釐)	寬闊視野，可消除 SuperView 與廣角視野中的魚眼效果。
窄角 (27 公釐)	窄角視野，可消除 SuperView 與廣角視野中的魚眼效果。

技術規格：相片

RAW 格式

開啟此設定後，所有相片都將儲存為 .jpg 影像（用於在相機上瀏覽或使用 GoPro App 進行分享）和 .gpr 檔案。gpr 檔案是基於 Adobe .dng 格式。這些檔案可在 Adobe Camera Raw (ACR) 9.7 或更新版本中使用。您也可以使用 Adobe Photoshop Lightroom CC (2015.7 或更新版本)，以及 Adobe Photoshop Lightroom 6 (6.7 或更新版本)。

在「相片」模式中，「RAW 格式」適用於「相片」、「連續快拍」、「夜間」、「縮時相片」和「夜間縮時相片」，但必須符合以下條件：

- 超級相片必須關閉
- 數位鏡頭必須設定為「廣角」。
- 必須關閉變焦縮放功能
- RAW 格式無法用於拍攝連續相片
- 若使用「縮時相片」，時間間隔必須至少 5 秒。
- 若使用「夜間縮時相片」，快門設定必須至少 5 秒。

專業提示：gpr 格式的相片會儲存在與 .jpg 檔案相同的位置，而且名稱與 .jpg 檔案相同。若要存取這些檔案，請將 SD 記憶卡插入讀卡機，然後在電腦的檔案總管中找出檔案。

技術規格：縮時攝影

TIMEWARP 2.0 影片速度

您可以將 TimeWarp 影片速度提高至 30 倍速，讓長時間的活動影片變成可輕鬆分享的精彩時刻。預設設定為「自動」，這會自動為您設定速度。您也可以自行設定速度。請使用以下表格來預估您的影片長度。舉例來說，若以 2 倍速進行 1 分鐘的影片錄製，將產生 30 秒的 TimeWarp 影片。同理，若以 2 倍速進行 4 分鐘的影片錄製，則將產生 2 分鐘的 TimeWarp 影片。

速度	錄製時間	影片長度
2 倍速	1 分鐘	30 秒
5 倍速	1 分鐘	10 秒
10 倍速	5 分鐘	30 秒
15 倍速	5 分鐘	20 秒
30 倍速	5 分鐘	10 秒

注意：錄製時間為預估值。不同的鏡頭移動方式，可能會造成影片長度的不同。

速度	範例
2 - 5 倍速	開車行駛在景色秀麗的道路上
10 倍速	健行與探索世界
15 - 30 倍速	跑步和騎乘登山自行車

專業提示：若要獲得最佳效果，在拍攝可能顛簸的鏡頭時，請使速度保持為「自動」設定。

技術規格：縮時攝影

影片解析度 (TIMEWARP、縮時影片)

使用 HERO8 Black 拍攝 TimeWarp 與縮時影片時，有四種解析度選項。以下為您可使用的所有選項：

解析度	長寬比
4K	16:9
2.7K	4:3
1440p	4:3
1080p	16:9

如要深入瞭解，請參閱：

- [影片解析度 \(RES\)](#) (第 109 頁)
- [長寬比](#) (第 113 頁)

技術規格：縮時攝影

縮時攝影時間間隔

時間間隔設定可決定相機在「縮時影片」與「縮時相片」模式下的拍攝頻率。

可用的時間間隔為 0.5 (預設)、1、2、5、10 與 30 秒，以及 1、2、5 與 30 分鐘和 1 小時。

時間間隔	範例
0.5 - 2 秒	衝浪、自行車或其他運動
2 秒	繁忙的街道轉角
5 - 10 秒	長時間的雲朵變化或戶外場景
10 秒 - 1 分鐘	藝術專案或其他長時間活動
1 分鐘 - 1 小時	相當長時間的建築工作或其他活動

技術規格：縮時攝影

縮時影片錄製時間

請使用以下表格來決定您的影片長度。舉例來說，如以 0.5 秒為時間間隔進行 5 分鐘的影片錄製，將產生 20 秒的縮時影片。錄製 15 分鐘則將產生 1 分鐘的縮時影片。

時間間隔	錄製時間	影片長度
0.5 秒	5 分鐘	20 秒
1 秒	5 分鐘	10 秒
2 秒	10 分鐘	10 秒
5 秒	1 小時	20 秒
10 秒	1 小時	10 秒
30 秒	5 小時	20 秒
1 分鐘	5 小時	10 秒
2 分鐘	5 小時	5 秒
5 分鐘	10 小時	4 秒
30 分鐘	1 週	10 秒
1 小時	1 週	5 秒

專業提示：若要獲得最佳效果，請將相機安裝在三腳架上，或將其放置在不會搖晃或抖動的穩定表面上。當您處於移動狀態時，請使用 TimeWarp 影片拍攝縮時影片。

技術規格：縮時攝影

夜間縮時時間間隔

選擇 GoPro 在「夜間縮時」模式下拍攝相片的頻率。夜間縮時的時間間隔為自動、4、5、10、15、20 與 30 秒，以及 1、2、5、30 與 60 分鐘。

「自動」（預設）會與快門設定同步時間間隔。例如，若快門速度設定為 10 秒，時間間隔設定為「自動」，相機便會每 10 秒拍攝一張相片。

時間間隔	範例
自動	適合所有曝光模式（根據快門設定，盡可能以最快的速度拍攝）
4 - 5 秒	城市夜晚場景、街燈或有動作的場景
10 - 15 秒	昏暗光源下緩慢變化的場景，如夜晚的雲朵及明月
20 - 30 秒	光線極暗或變化非常緩慢的場景，如環境光源極暗或街燈極少狀況下的星星

技術規格：Protune

透過讓您手動控制色彩、白平衡、快門速度等進階設定，Protune 能徹底釋放相機潛藏的創造力。它與專業色彩校正工具、Quik 桌面版應用程式和其他編輯軟體相容。

以下有幾點注意事項：

- 除了循環攝錄和 LiveBurst 以外，Protune 在其他所有模式下都可使用。
- 您使用曝光控制時，無法使用部分 Protune 設定。
- 在特定預設設定中對 Protune 設定所進行的變更，僅會套用至該預設設定。例如，變更「縮時攝影」的「白平衡」，不會影響「連續快拍」相片的「白平衡」。

專業提示：點選設定選單中的  即可將所有 Protune 設定回復至其預設值。

位元速率

位元速率可決定用於攝錄一秒影片使用的資料量。HERO8 Black 可讓您選擇高或低。

位元速率	說明
低 (預設)	使用較低的位元速率可將檔案縮至最小。
高	使用高達 100 Mbps 的位元速率 (4K 和 2.7K 解析度) 以達最佳影像品質。

技術規格：Protune

色彩

色彩功能可讓您調整影片或相片的色彩描述檔。請捲動瀏覽選項以即時預覽各設定，接著點選您所需的項目。

色彩設定	說明
GoPro 色彩 (預設)	會使用經典的 GoPro 色彩校正描述檔來拍攝相片和影片。
平淡	提供中性色描述檔，意即在經過色彩校正之後，更能夠搭配使用其他設備拍攝的影片，進而在後製時提供更多靈活彈性。由於其長曲線的緣故，平淡功能可拍攝出陰影或亮部的更多細節。

白平衡

「白平衡」可讓您調整影片與相片的色溫，獲得最佳冷色或暖色光源環境。請捲動瀏覽選項以即時預覽各設定，接著點選您所需的項目。

此設定適用的選項為「自動」(預設)、「2300K」、「2800K」、「3200K」、「4000K」、「4500K」、「5000K」、「5500K」、「6000K」、「6500K」與「原始色調」。數值愈低，色調就會顯得愈溫暖。

您也可以選擇「自動」讓 GoPro 為您設定白平衡，或選擇「原始色調」來建立最低限度色彩校正的檔案，以便後製時執行細部調整。

技術規格：Protune

ISO 最小值/最大值

ISO 最小值與 ISO 最大值可讓您設定相機感光度與影像雜訊的範圍。影像雜訊意指影像的顆粒度。

在低光源環境中，較高的 ISO 值會產生較亮的影像，但也會有較多的影像雜訊。較低的值會拍攝出較暗的影像，但影像雜訊比較少。請捲動瀏覽選項以即時預覽各設定，接著點選您所需的項目。

ISO 最大值的影片預設為 1600，而相片預設為 3200。ISO 最小值的預設為 100。

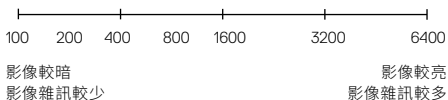

注意：針對「影片」和「相片」模式，ISO 行為取決於 Protune 快門設定。您選取的 ISO 最大值會被當作最大 ISO 值使用。視光線條件而定，套用的 ISO 值可能會比較低。

專業提示：若要將 ISO 鎖定在特定值，請將 ISO 最小值與 ISO 最大值設定為相同的值。

技術規格：Protune

快門

Protune 快門設定僅可套用於「影片」、「相片」和「即時連續快拍」模式。此設定決定了快門保持開啟的時間長度。請捲動瀏覽選項以即時預覽各設定，接著點選您所需的項目。預設設定為「自動」。

使用「相片」模式時，選項為自動、1/125、1/250、1/500、1/1000 和 1/2000 秒。

使用「影片」模式時，選項視 fps 設定而定，如下所示。

快門	範例 1： 1080p30	範例 2： 1080p60
自動	自動	自動
1/fps	1/30 秒	1/60 秒
1/ (2 倍 fps)	1/60 秒	1/120 秒
1/ (4 倍 fps)	1/120 秒	1/240 秒
1/ (8 倍 fps)	1/240 秒	1/480 秒
1/ (16 倍 fps)	1/480 秒	1/960 秒

專業提示：若要在使用快門設定時減少影片和相片中的模糊情況，請將相機安裝在三腳架，或將其放置在不會搖晃或抖動的穩定表面上。

技術規格：Protune

曝光值補償 (EV COMP)

「曝光值補償」會影響相片與影片的亮度。在強烈反差光源場景下拍攝時，調整此設定可以提升影像品質。

此設定的選項範圍為 -2.0 到 +2.0。預設設定為 0。

請捲動瀏覽「曝光補償」畫面右側選項以即時預覽各選項，接著點選您所需的項目。較高的值會產生較明亮的影像。

注意：使用「影片」模式時，此設定僅可在快門設定為「自動」時使用。

您亦可以根據場景的特定區域調整曝光。如要深入瞭解，請參閱 [曝光控制](#) (第 65 頁)。

專業提示：「曝光值補償」可於既有的 ISO 設定內調整亮度。在低光源環境下，若亮度已達到 ISO 設定，提高「曝光值補償」將不會有任何效果。若要繼續提高亮度，請選取較高的 ISO 值。

技術規格：Protune

清晰度

清晰度控制項可讓您控制影片或相片的拍攝細節品質。此設定的選項有「高」（預設）、「中」、「低」。

請捲動瀏覽選項以即時預覽各設定，接著點選您所需的項目。

專業提示：如果您打算在編輯時提高清晰度，此設定請選取「低」。

技術規格：Protune

RAW 音訊

除標準 .mp4 音軌外，此設定還會為影片建立另外的 .wav 檔案。您可以選取要套用至 Raw 音軌的處理程度。

RAW 設定	說明
關閉 (預設)	不會產生另外的 .wav 檔案。
低	套用最少處理。適合您想在後製中套用音訊處理的情況。
中	根據「風切降低」設定來套用中度處理。適合您想套用個人增益的情況。
高	適用於完整音訊處理 (自動增益與「風切降低」)。適合不使用 ACC 編碼來處理音訊的情況。

請將您的 SD 記憶卡插入讀卡機中，利用電腦讀取 .wav 檔案。這些檔案與 .mp4 檔案的儲存名稱與位置皆相同。

技術規格：Protune

風切降低

HERO8 Black 在錄製影片時，會運用三個麥克風進行錄音。您可以根據拍攝場景狀況與影片完成檔中期望的聲音類型，自行設定麥克風的使用方式。

設定	說明
自動 (預設)	自動濾除過量的風切 (及水中) 噪音。
開啟	用來濾除過量的風切噪音，或在將 GoPro 安裝在移動車輛上時使用。
關閉	可以在風切聲不會影響音質，而且您希望確保 GoPro 是以立體聲收音時使用。

客戶支援

GoPro 致力於提供最優質的服務。如需聯繫 GoPro 客戶支援人員，請造訪 gopro.com/help。

商標

GoPro、HERO 與其對應標誌皆為 GoPro, Inc. 在美國及其他國家/地區之商標或註冊商標。© 2019 GoPro, Inc. 保留所有權利。如需專利資訊，請造訪 gopro.com/patents。GoPro, Inc., 3000 Clearview Way, San Mateo CA 94402 | GoPro GmbH, Floessergasse 2, 81369 Munich, Germany

法規資訊

若要查看完整的國家/地區認證清單，請參閱相機隨附的重要產品 + 安全指示，或造訪 gopro.com/help。

